

# KURULUM KILAVUZU

AM24 B

AM24 B-ES II



**A-OK**®

AI Motors Specialist

# TALİMATLAR

## ELEKTRİK BAĞLANTISI

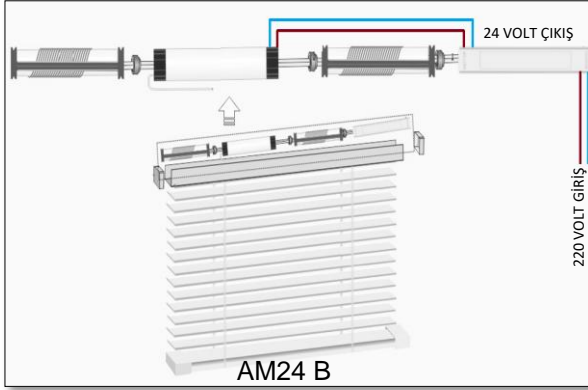

AM24 B

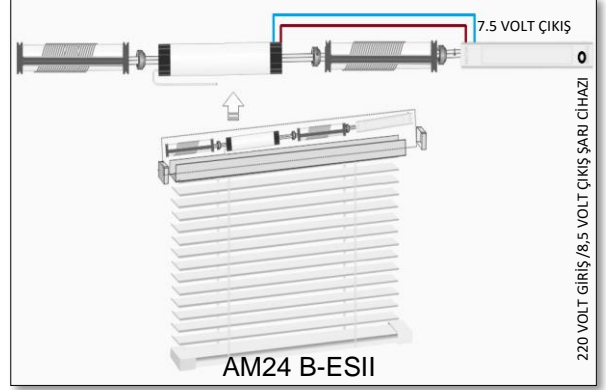

AM24 B-ESII

## UYARILAR

Motor kablosunu şekildeki gibi monte etmeyiniz



Motor kablosunu şekildeki gibi monte ediniz!

Motora fiziksel müdahale etmeyiniz



Motor üzerine ağırlık koymayınız

Motor borusuna delik açmayınız.

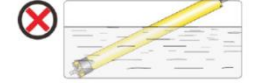

Motoru sudan uzak tutunuz.

## MEKANİK TALİMATLAR



## ÖZELLİKLER

- 6 farklı ara limit noktası tanımlanabilir. Limit ayarları kumandadan yapılır.
- Sessiz motor tasarımı. Rolling code teknolojisine sahip alıcı ve kumandalar ile frekans karışıklığı yaşanmaz.
- Tüm A-OK marka kumanda çeşitleri ile uyumludur.
- 4 dakikadan az olmayan termik süresi ile uzun süre çalışmaya uygundur.
- A-OK Wifi Gateway kullanılarak ve Tuya uygulaması ile cep telefonundan kontrol edilebilir.
- A-OK Wifi Gateway kullanılarak Amazon Alexa, Google Home, Google Asistan kullanılarak, sesli komut ile ürünlerin kontrolü sağlanabilir.
- IFTTT platformu kullanılarak hava durumuna ve konuma göre ürünleriniz sensör gerektirmeden otomatik açılıp kapanabilir.
- Kullanıcı dostu kolay kurulum
- Farklı boru aksesuarları ile birden fazla uygulama seçeneği mümkündür.

# KUMANDA TANITIMI



Kumanda üzerindeki **KANAL SEÇİM** butonlarından ayarlamak istediğiniz kanalı seçiniz.



•Motorda enerji olmaması gerekir. Eğer enerji varsa motordan enerjisi kesiniz.

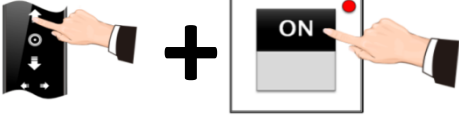

•Kumandanın **YUKARI** tuşuna **4 saniye** basılı kalın, kumanda üzerinde mavi ışık sabit yandıktan sonra elinizi **YUKARI** tuşundan çekmeden motora enerji verin.

**Motor yukarı - aşağı 1 kere tepki verir "teпки verdikten sonra elinizi çekin"**



•5 saniye içinde kumandanın **YUKARI** tuşuna bir kere basın.

**Motor yukarı - aşağı 1 kere tepki verir "teпки verdikten sonra elinizi çekin"**

**Kumandanız motora tanıtılmıştır.**

## YÖN KONTROLÜ VE YÖN DEĞİŞİMİ

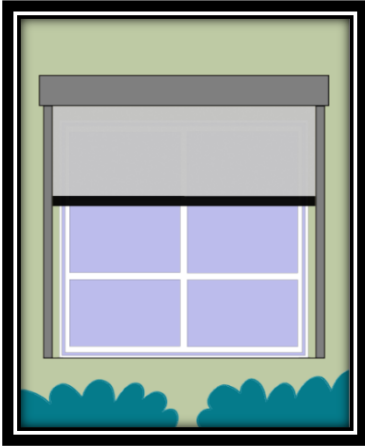

•Kumandanın **YUKARI** tuşuna basınız, sistemin **YUKARI** doğru gitmesi gerekir.

**"Bu şekilde çalışıyorsa yön doğrudur"**

**!!! Eğer yön ters ise ;**



•Kumandanın **ORTA** tuşuna 5 saniye basılı kalınız.

**Motor yukarı - aşağı 1 kere tepki verir**



•Kumandanın **AŞAĞI** tuşuna 1 kere basınız.

**Motor yukarı - aşağı 1 kere tepki verir**

**Yön düzelmiştir.**

# ÜST LİMITTEN BAŞLAMAK İSTİYORSANIZ

## ÜST LİMİT AYARI

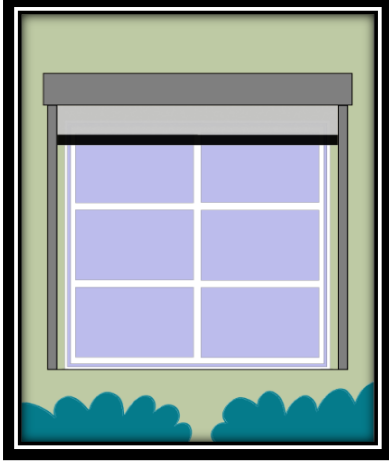

•PROG tuşuna 2 saniye basılı kalınız.

Motor yukarı - aşağı 1 kere tepki verir



•Kumandanın YUKARI tuşuna bir kere basınız



•Kumandanın YUKARI tuşuna basarak sistemi üst limit ayar pozisyonuna getiriniz.



•PROG tuşuna 1 saniye basılı kalınız.

Motor yukarı - aşağı 1 kere tepki verir

Üst limit tamamlanmıştır.

## ALT LİMİT AYARI

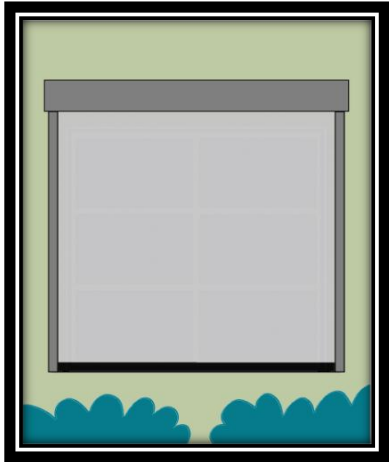

•Kumandanızın AŞAĞI tuşuna basarak sistemi alt limit pozisyonuna getiriniz.

(AŞAĞI tuşuna basıldığında motor otomatik hareket eder ise ORTA tuş ile durdurarak ayarlamak istediğiniz pozisyona getiriniz.)



•PROG tuşuna 1 saniye basılı kalınız.

Motor yukarı - aşağı 1 kere tepki verir



•PROG tuşuna 1 saniye daha basılı kalınız.

Motor yukarı - aşağı 1 kere tepki verir

Alt limit tamamlanmıştır.

LİMİT İŞLEMİ BİTMİŞTİR.

# ALT LİMİTTEN BAŞLAMAK İSTİYORSANIZ

## ALT LİMİT AYARI

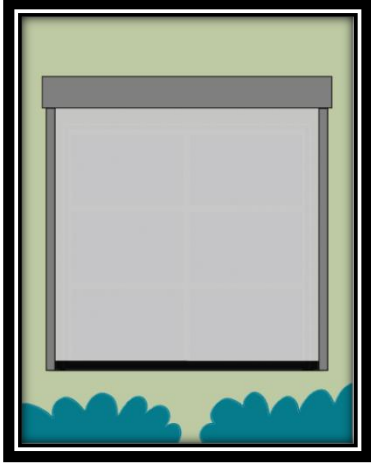

•PROG tuşuna 2 saniye basılı kalınız.

Motor yukarı - aşağı 1 kere tepki verir



•Kumandanın AŞAĞI tuşuna bir kere basınız



•Kumandanızın AŞAĞI tuşuna basarak sistemi alt limit pozisyonuna getiriniz.

(AŞAĞI tuşuna basıldığında motor otomatik hareket eder ise ORTA tuş ile durdurarak ayarlamak istediğiniz pozisyona getiriniz.)



•PROG tuşuna 1 saniye basılı kalınız.

Motor yukarı - aşağı 1 kere tepki verir

Alt limit tamamlanmıştır.

## ÜST LİMİT AYARI

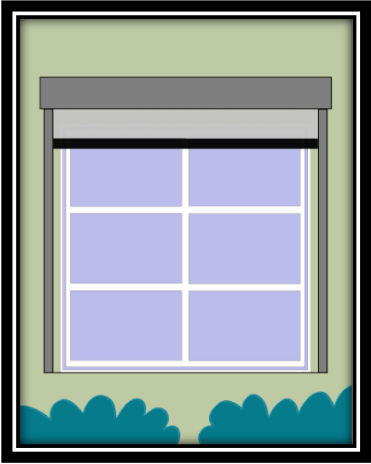

•Kumandanın YUKARI tuşuna basarak sistemi üst limit ayar pozisyonuna getiriniz.



•PROG tuşuna 1 saniye basılı kalınız.

Motor yukarı - aşağı 1 kere tepki verir



•PROG tuşuna 1 saniye daha basılı kalınız.

Motor yukarı - aşağı 1 kere tepki verir

Üst limit tamamlanmıştır.

LİMİT İŞLEMİ BİTMİŞTİR.

## RESETLEME YÖNTEM-1

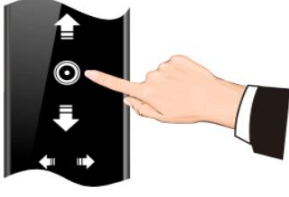

•Kumandanın ORTA tuşuna 5 saniye basılı kalınız.

Motor yukarı - aşağı 1 kere tepki verir



•PROG tuşuna 10 saniye basılı kalınız.

Motor yukarı - aşağı 2 kere tepki verir

Motorunuz resetlenmiştir.

## RESETLEME YÖNTEM-2

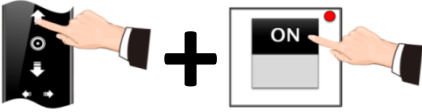

•Kumandanın YUKARI tuşuna 4 saniye basılı kalın, kumanda üzerinde mavi ışık sabit yandıktan sonra elinizi YUKARI tuşundan çekmeden motora enerji verin.

Motor yukarı - aşağı 1 kere tepki verir "tepki verdikten sonra elinizi çekin"



•9 saniye boyunca kumandanın PROG tuşuna basılı kalın.

Motor yukarı - aşağı 1 kere tepki verir "tepki verdikten sonra elinizi çekin"



•PROG Tuşuna 1 kere bas çek yapın

Motor yukarı - aşağı 2 kere tepki verir "tepki verdikten sonra elinizi çekin"

Motor resetlenmiştir.

## ÜST LİMİT DEĞİŞTİRME

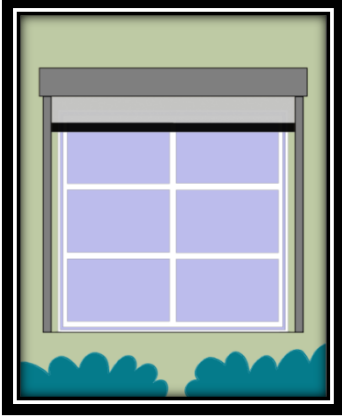

•Kumandanızın YUKARI tuşuna basınız ve sistemi var olan üst limitine gitmesini bekleyiniz.

(Ürün kesinlikle eski ön limit noktasına gitmelidir. Eğer gitmiyorsa, motoru resetleyip yeniden limit ayarı yapınız.)



•PROG tuşuna 2 saniye basılı kalınız.

Motor yukarı - aşağı 1 kere tepki verir



•AŞAĞI veya YUKARI tuşları yardımı ile ayarlamak istediğiniz yeni üst limit pozisyonuna getiriniz.



•PROG tuşuna 2 saniye basılı kalınız.

Motor yukarı - aşağı 1 kere tepki verir

Üst limit değiştirilmiştir.

## ALT LİMİT DEĞİŞTİRME

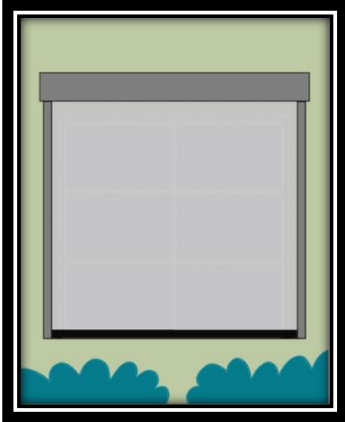

•Kumandanızın AŞAĞI tuşuna basınız ve sistemi var olan alt limitine gitmesini bekleyiniz.

(Ürün kesinlikle eski ön limit noktasına gitmelidir. Eğer gitmiyorsa, motoru resetleyip yeniden limit ayarı yapınız.)



•PROG tuşuna 2 saniye basılı kalınız.

Motor yukarı - aşağı 1 kere tepki verir



•AŞAĞI veya YUKARI tuşları yardımı ile ayarlamak istediğiniz yeni alt limit pozisyonuna getiriniz.



•PROG tuşuna 2 saniye basılı kalınız.

Motor yukarı - aşağı 1 kere tepki verir

Alt limit değişmiştir.

## FAVORİ KONUM EKLEME

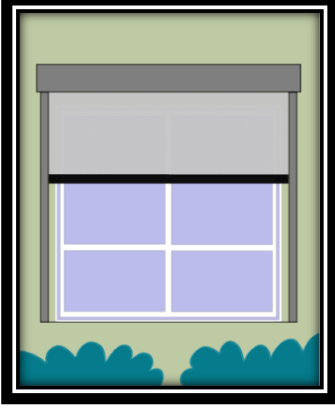

•PROG tuşuna 2 saniye basılı kalınız.

Motor yukarı - aşağı 1 kere tepki verir



• Kumandanızın YUKARI veya AŞAĞI tuşları ile favori olarak ayarlamak istediğiniz ORTA konuma getiriniz

(Yandaki örnekteki gibi)



•PROG tuşuna 2 saniye basılı kalınız.

Motor yukarı - aşağı 1 kere tepki verir

1.favori konumunuz eklenmiştir.

Bu şekilde 6 adet favori konum eklenebilir.

## FAVORİ KONUM SİLME

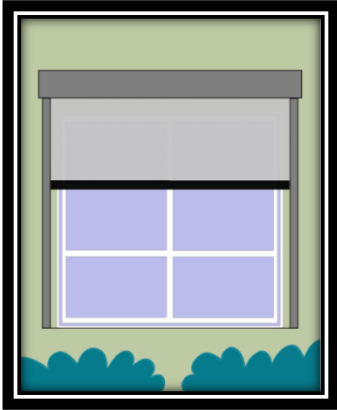

•Ürününüzü YUKARI veya AŞAĞI tuşunu kullanarak favori limit pozisyonuna gönderiniz.

(Favori limit noktasına geldikten sonra)



•PROG tuşuna 10 saniye basılı kalınız.

Motor yukarı - aşağı 2 kere tepki verir

1. favori konumunuz silinmiştir.

## KUMANDA KOPYALAMA

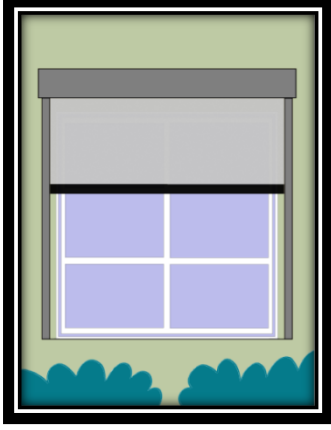

•Öncelikle kopyalamak istediğiniz kanala gelin



• Kumandanın ORTA tuşuna basılı kalın.

**Motor yukarı - aşağı 1 kere tepki verir**



•Kopyalayacağınız kanala veya yeni kumandanın eklemek istediğiniz kanala gelin



• YUKARI tuşuna bir kere basın.

**Motor yukarı - aşağı 1 kere tepki verir**

**Kumandanız kopyalanmıştır.**

## KUMANDA SİLME

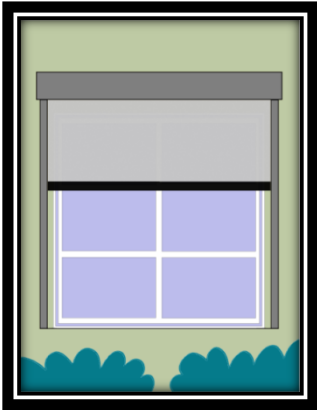

•Öncelikle silmek istediğiniz kanala gelin



•Kumandanın ORTA tuşuna basılı kalın.

**Motor yukarı - aşağı 1 kere tepki verir**



•PROG tuşuna 1 kere basın.

**Motor yukarı - aşağı 1 kere tepki verir**

**Kumandanız silinmiştir.**

## TİLT (BAS-ÇEK) MODUNU AÇMA

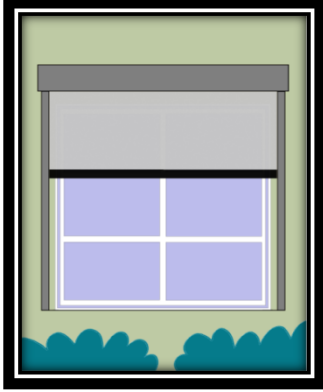

•Kumandanın ORTA tuşuna 5 saniye basılı kalınız.

Motor yukarı - aşağı 1 kere tepki verir



•Kumandanın ORTA tuşuna 1 kere basın.

Motor yukarı - aşağı 1 kere tepki verir

**Tilt modu aktif olmuştur.**

Kumandanıza bas çek yaptığınız zaman tilt yapar  
Herhangi bir yön butonuna 3 saniye basılı kalırsanız ilgili limit noktasına gönderir.

## TİLT (BAS-ÇEK)MODUNU KAPATMA

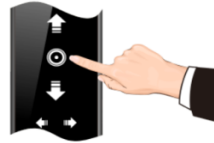
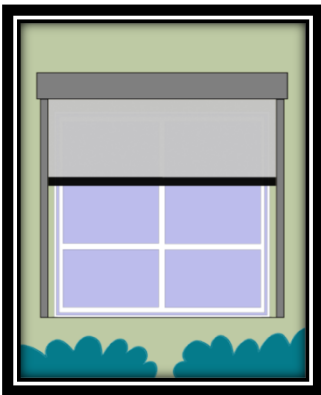

•Kumandanın ORTA tuşuna 5 saniye basılı kalınız.

Motor yukarı - aşağı 1 kere tepki verir

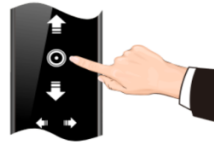

•Kumandanın ORTA tuşuna 1 kere basın.

Motor yukarı - aşağı 1 kere tepki verir

**Tilt modu pasif olmuştur.**

Kumandanıza bas çek yaptığınız zaman ilgili limit noktasına gider.

## TİLT MODUNUN ARALIĞINI ARTTIRMA

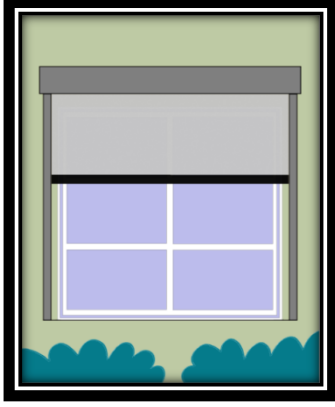

- YUKARI ve AŞAĞI tuşuna 5 saniye basılı kalın.  
Motor yukarı - aşağı 1 kere tepki verir



- YUKARI ve ORTA tuşuna bas çek yapın.

Motor yukarı - aşağı 1 kere tepki verir

Bu durumdayken her YUKARI ve ORTA tuşa bas çek yaptığınız zaman çalışma aralığı artacaktır. Maksimum seviye 10'dur.



- ORTA tuşa basılı kalın motor tepki verir.

Motor yukarı - aşağı 1 kere tepki verir

Seçtiğiniz çalışma aralığınız onaylanmıştır.

Çalışma aralığı fabrika ayarı 6. seviye olarak gelir.

## TİLT MODUNUN ARALIĞINI AZALTMA

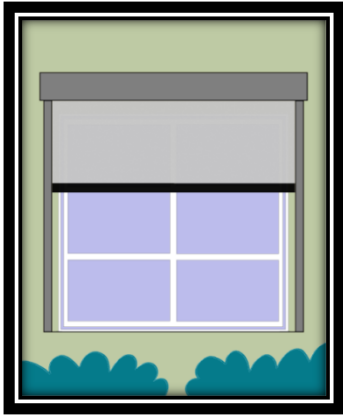

- YUKARI ve AŞAĞI tuşuna 3 saniye basılı kalın.  
Motor yukarı - aşağı 1 kere tepki verir

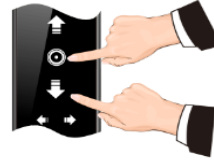

- AŞAĞI ve ORTA tuşuna bas çek yapın.

Motor yukarı - aşağı 1 kere tepki verir

Bu durumdayken her AŞAĞI ve ORTA tuşa bas çek yaptığınız zaman çalışma aralığınız azalacaktır. Maksimum seviye 10 dur.



- ORTA tuşa basılı kalın motor tepki verir.

Motor yukarı - aşağı 1 kere tepki verir

Seçtiğiniz çalışma aralığınız onaylanmıştır.

Çalışma aralığı fabrika ayarı 6. seviye olarak gelir.

## KUMANDALARDA KANAL GİZLEME

Örneğin kumandanız 16 kanallı ve 8 adet ürününüz var ve 8 den sonraki kanalları görmek istemiyorsunuz. Bunu gizlemenin yöntemi aşağıdaki gibidir ;

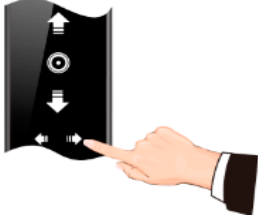

•Kumandanızdan gizlemek istediğiniz ilgili kanala geliniz

(Örnekteki gibi 8'den sonrasını görmek istemiyorsak 8. kanala gelmeliyiz)



•Kumandanın ORTA ve sağ tuşuna 5 saniye basılı kalınız.

(Kumandanız 6 kanallı ise kumanda üzerindeki bütün ışıklar yanıp söner, 16 kanallı ise CC kanalı yanıp söner)

**Kumandanız istediğiniz kanal sayısına düşürülmüştür.**

## KUMANDALARDA GİZLENEN KANALI AÇMA

Örneğin kumandanız 16 kanallı ve 8 adet ürününüz vardı, sonradan 1 adet daha A-OK ürününü kumandaya eklemek istediniz fakat 8'den sonrası kilitlenmmişti.



•Kumandanızdan açmak istediğiniz son kanala geliniz

(Örnekteki gibi 8'den sonrasını görmek istiyorsak 8. kanala gelmeliyiz)

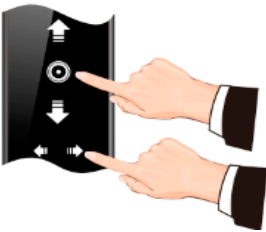

•Kumandanın ORTA ve sağ tuşuna 5 saniye basılı kalınız.

(Kumandanız 6 kanallı ise kumanda üzerindeki bütün ışıklar yanıp söner, 16 kanallı ise CC kanalı yanıp söner)

**Kumandanız maksimum kanal sayısına çıkarılmıştır.**



**Türkiye Distribütörü**

**MKS**

**MKS MOTOR ve KONTROL SİSTEMLERİ TİC AŞ**

Kızılırmak Mah. Dumlupınar Bulvarı No : 3 C-1 No : 160 Çankaya / ANKARA  
Tel : 0312 969 09 67

Web sitesi : [www.aokturkiye.com.tr](http://www.aokturkiye.com.tr) / email : [info@mksmotor.com.tr](mailto:info@mksmotor.com.tr)